

ЛЕВЫЙ 098/4071430963 и ПОДШИПНИК ПРАВЫЙ 099/4071430971

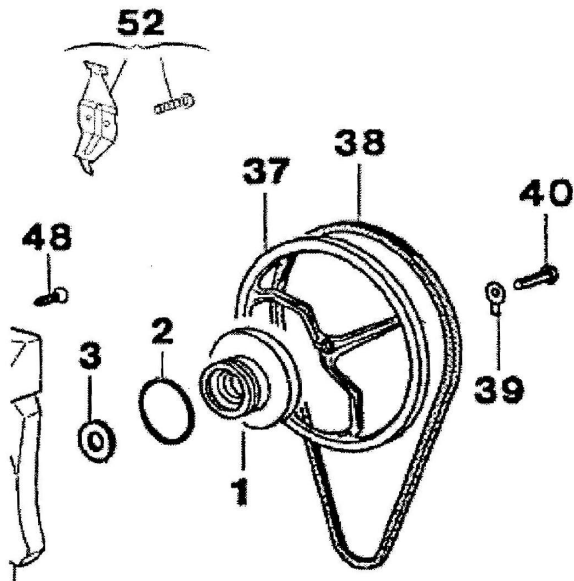

После снятия старого подшипника (1) и прокладки (3) с вала барабана очистите вал барабана и место посадки прокладки V-ring. Установите новую прокладку (3) на вал барабана, затем нанесите тонкую пленку смазки на уплотнительную кромку. Перед сборкой нового подшипника обратите внимание на правильное место уплотнительной прокладки (2).

ДЕЙСТВИТЕЛЬНО ТОЛЬКО ДЛЯ ОРИГИНАЛЬНОГО ПОДШИПНИКА 099 (СМОТРИ ЧЕРТЕЖ):

- Закрепить "землю" клеммой 52;
- Во избежание отрыва шестигранного болта (40) осторожно затяните винт.

FICHE D'INFORMATION CODES 098 – 099

PALIER GAUCHE 098 / 4071430963 FILET A' DROITE

PALIER DROITE 098 / 4071430971 FILET A' GAUCHE (COTE' POU Lie)

Après avoir retiré l'ancien palier (1) et la bague d'étanchéité (3) sur l'axe du tambour, il faut nettoyer soigneusement l'axe du tambour et le logement du palier. Placer et pousser la nouvelle bague d'étanchéité (3) sur l'axe du tambour, et appliquer ensuite une couche fine de

graisse sur la lèvre d'étanchéité (3). Avant de monter le nouveau palier, vérifier que le joint d'étanchéité torique (2) est bien fixé et serré.
SEULEMENT VALABLE POUR LE PALIER DROITE 099 (ICI A' COTE' REPRESENTE) :

- Fixer la mise a' la terre (52)
- Afin d'éviter de casser la vis à 6 pans (40), il convient de la fixer avec précaution.

INFORMATION SHEET COD.098 / 099

BEARING LEFT 098 / 4071430963 and BEARING RIGHT 099 / 4071430971

After removing the old bearing (1) and the gasket (3) from the drum shaft, purify the drum shaft and the gasket seat thoroughly. Shift the new gasket (3) onto the drum shaft, afterwards apply a thin film of grease to the sealing lip. Before assembling the new bearing pay attention to the correct seat of the O-ring gasket (2).

IS ONLY VALID FOR THE RIGHT BEARING 099 (HERE DRAWING):

- Secure the ground with the crew 52;
- In order to avoid a tearing off of the hexagonal bolt (40) tighten the screw carefully.